

# KP-FDR

## ВЕНТИЛЯТОР КАНАЛЬНИЙ РАДІАЛЬНИЙ ДЛЯ КУХОНЬ

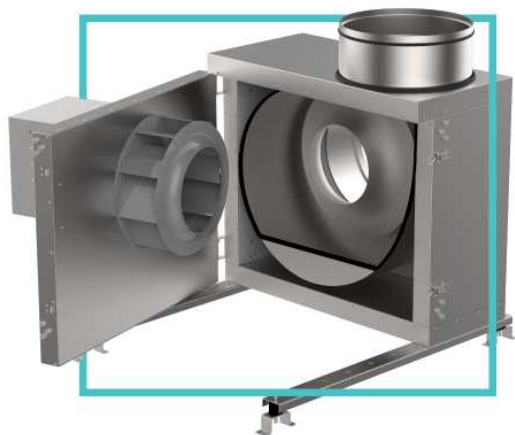

### KP-FDR-2,5-4-380

- вентилятор каналний
- радіальний для кухонь
- номер вентилятора
- число полюсів електродвигуна
- напруга живлення електродвигуна

- для кухонь та виробничих систем вентиляції;
- має компактні розміри, що дозволяє застосовувати обладнання в умовах обмеженого простору;
- додаткові спеціальні елементи дозволяють встановлювати вентилятор зовні будівлі;
- додаткові комплекти аксесуарів дозволяють адаптувати вентилятор відповідно до особливостей місця його установки;
- для повітряних середовищ з допустимим вмістом пилу та твердих домішок не більше 0,1 г/м<sup>3</sup>;
- температурний діапазон переміщуваного середовища від -40° С до +100° С.
- Клас захисту IP 54.

КОРПУС вентилятора з оцинкованої сталі забезпечує надійний захист від корозії. Панелі заповнені негорючою мінеральною ватою, яка характеризується високою звукоізоляцією і низьким коефіцієнтом тепловтрат.

Всередині корпусу встановлено РОБОЧЕ КОЛЕСО з назад загнутими лопатками, яке проходить ретельне статичне та динамічне балансування.

Вентилятор комплектується асинхронним трифазним електродвигуном, що дозволяє регулювати частоту обертання робочого колеса за допомогою частотних перетворювачів.

Комплектація вентилятора однофазним електродвигуном за додатковим запитом.

KP-FDR має компактні розміри, що дозволяє застосовувати їх в умовах обмеженого простору; забезпечує зручність монтажу та обслуговування.

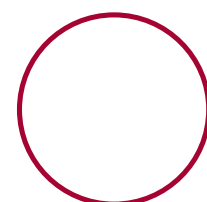
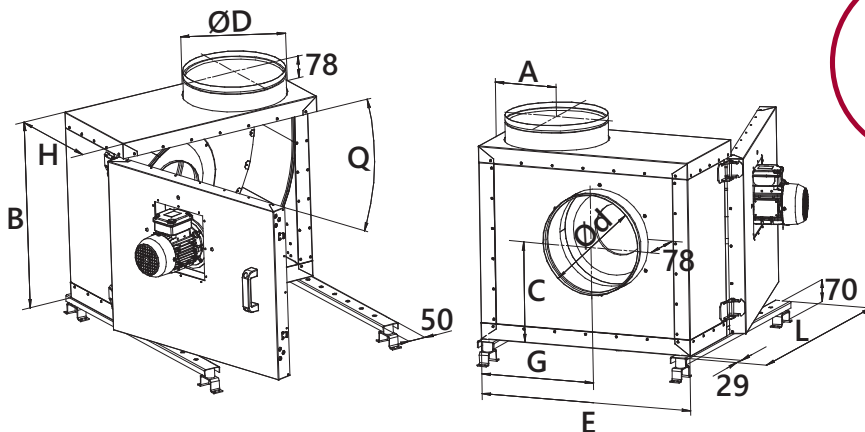

ТИПОРОЗМІР	Розміри, мм										Маса, кг не більше
	H	B	E	L	C	G	A	D	d	Q	
<b>KP-FDR-2,5</b>	335	537	625	600	330	370	188	250	250	75	51
<b>KP-FDR-2,8</b>	335	537	625	600	308	355	188	280	280	75	53
<b>KP-FDR-3,15</b>	335	600	690	800	350	370	188	315	315	75	78
<b>KP-FDR-3,55</b>	380	655	770	770	382	418	207	355	355	75	100
<b>KP-FDR-4</b>	380	655	770	770	382	418	207	355	355	75	105



ТИПОРОЗМІР	Частота обертання двигуна, хв <sup>-1</sup>	Установна потужність двигуна, кВт	Номинальний струм, А	Коректований рівень звукового тиску LpA, дБ(А)		
				на вході	на виході	до оточення
<b>KP-FDR-2,5-2-380</b>	2750	0,55	1,4	70	61	55
<b>KP-FDR-2,5-4-380</b>	1350	0,25	0,82	55	46	40
<b>KP-FDR-2,8-2-380</b>	2820	0,75	1,9	73	64	58
<b>KP-FDR-2,8-4-380</b>	1350	0,25	0,82	56	48	42
<b>KP-FDR-3,15-2-380</b>	2830	1,5	3,6	77	68	64
<b>KP-FDR-3,15-4-380</b>	1350	0,25	0,82	61	52	48
<b>KP-FDR-3,55-2-380</b>	2845	3	6,5	80	72	68
<b>KP-FDR-3,55-4-380</b>	1320	0,25	0,82	64	56	51
<b>KP-FDR-4-2-380</b>	2870	5,5	11	84	77	70
<b>KP-FDR-4-4-380</b>	1410	0,55	1,75	69	61	56

Додаткові комплектуючі дозволяють з легкістю переобладнати вентилятор відповідно до особливостей місця його установки:

- ▣ гнучка вставка KP-FDR-GKV;
- ▣ кожух для захисту двигуна від атмосферних опадів KP-FDR-CAS;
- ▣ кронштейн для настінного монтажу KP-FDR-MK.

ВСІ ДОДАТКОВІ ЕЛЕМЕНТИ МАЮТЬ САМОСТІЙНУ НОМЕНКЛАТУРНУ ПОЗИЦІЮ ТА ЗАМОВЛЯЮТЬСЯ ОКРЕМО.

C-SAU – для забезпечення ефективної та економічної роботи вентиляторів за заданими параметрами та режимами рекомендується використовувати їх спільно з елементами системи автоматичного керування.

### KP-FDR-2,5-4-380

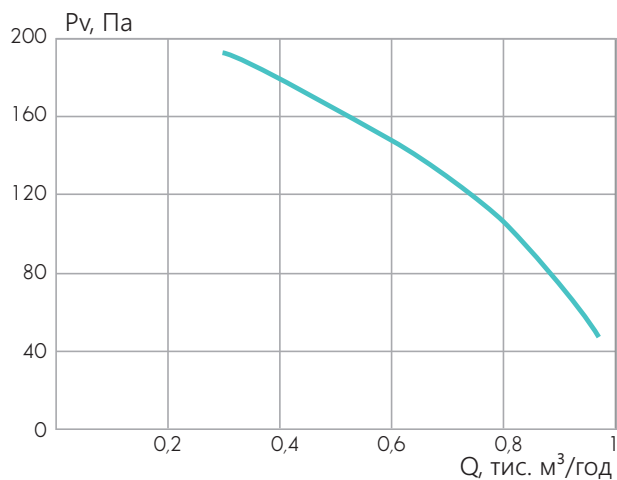

### KP-FDR-2,5-2-380

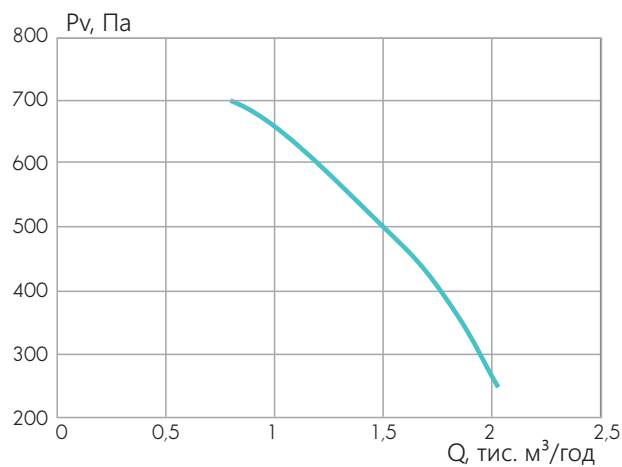

### KP-FDR-2,8-4-380

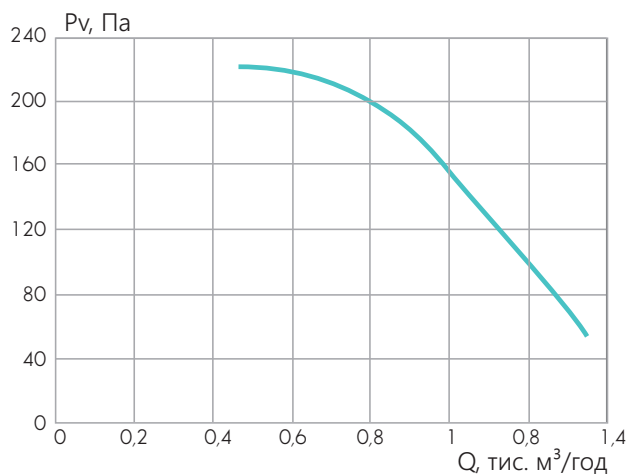

### KP-FDR-2,8-2-380

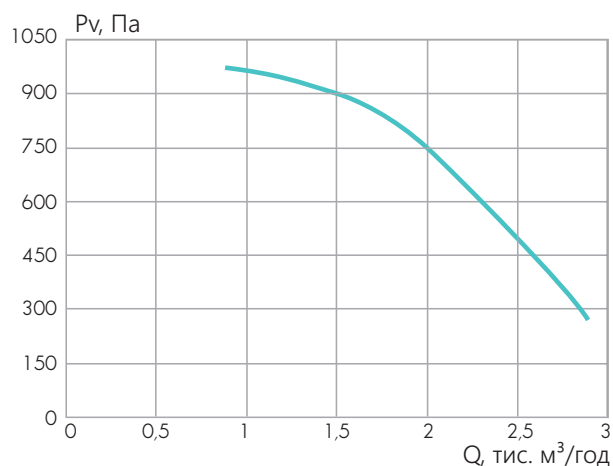



**КР-FDR-3,15-4-380**

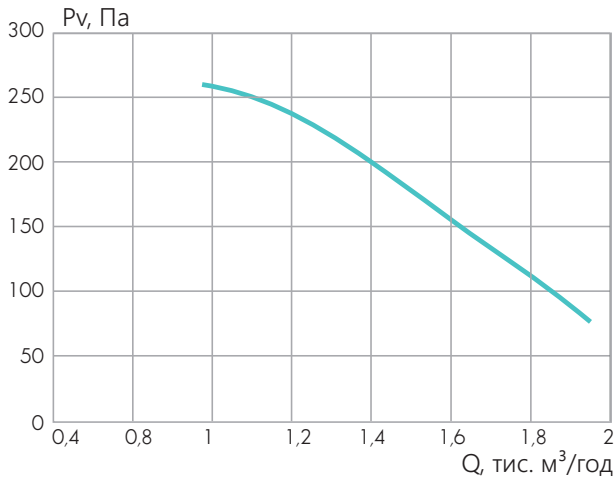

**КР-FDR-3,15-2-380**

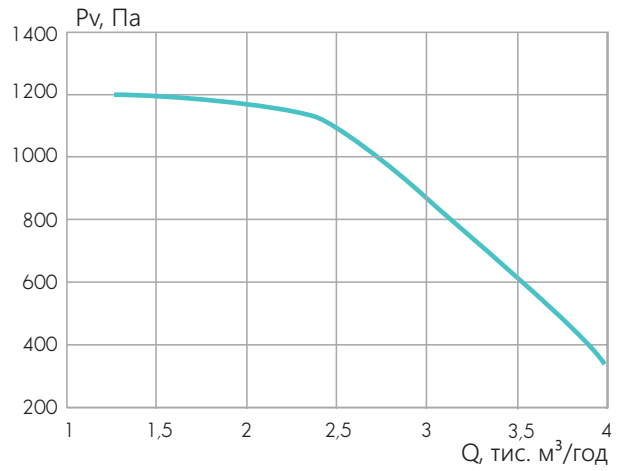

**КР-FDR-3,55-4-380**

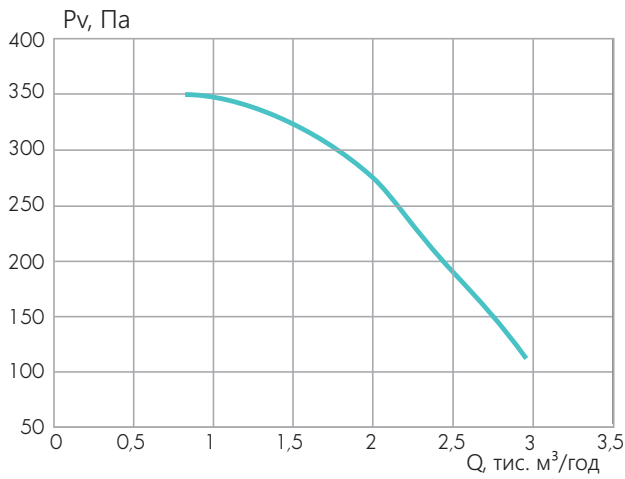

**КР-FDR-3,55-2-380**

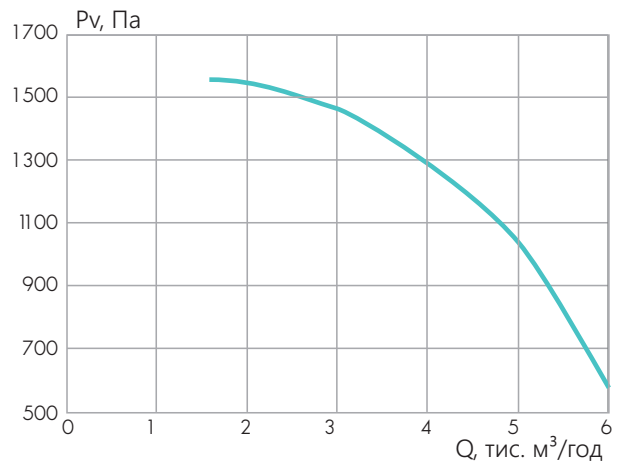

**КР-FDR-4-4-380**

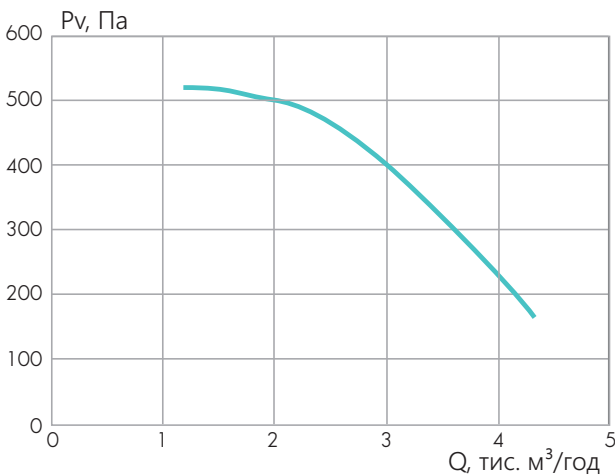

**КР-FDR-4-2-380**

